

# K100 G-G

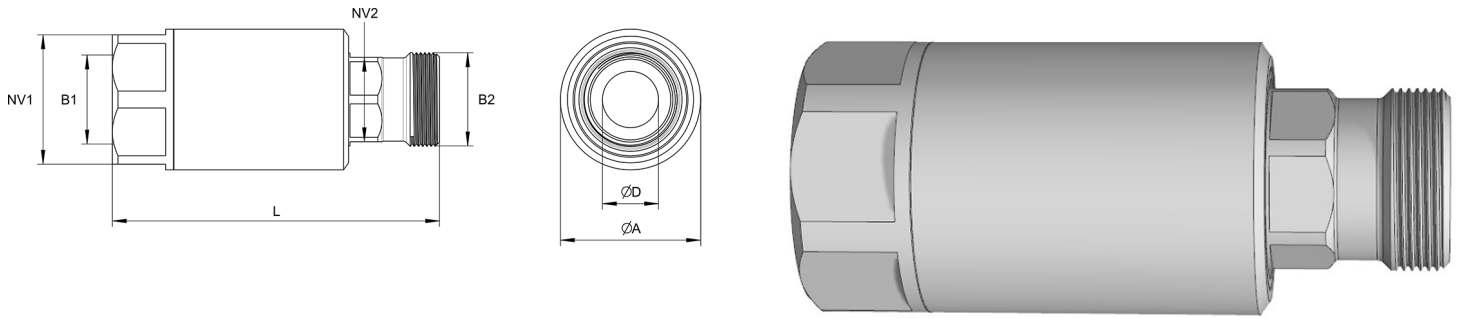

## SISÄKIERRE X ULKOKIERRE

| Nro     | B1      | B2      | L      | ØA    | ØD    | NV1   | NV2   | Paino   | Suurin työpaine | Tiivistesarja |
|---------|---------|---------|--------|-------|-------|-------|-------|---------|-----------------|---------------|
| 9010000 | G 1/2   | G 1/2   | 92 mm  | 37 mm | 12 mm | 32 mm | 21 mm | 0,48 kg | 45 MPa          | 6002515       |
| 9010001 | G 3/4   | G 3/4   | 109 mm | 43 mm | 16 mm | 36 mm | 24 mm | 0,72 kg | 45 MPa          | 6002516       |
| 9010002 | G 1     | G 1     | 117 mm | 50 mm | 20 mm | 46 mm | 30 mm | 1,03 kg | 45 MPa          | 6002517       |
| 9010015 | G 1 1/4 | G 1 1/4 | 125 mm | 62 mm | 25 mm | 55 mm | 36 mm | 1,57 kg | 40 MPa          | 6003020       |
| 9010016 | G 1 1/2 | G 1 1/2 | 134 mm | 70 mm | 30 mm | 60 mm | 42 mm | 1,97 kg | 40 MPa          | 6003021       |
| 9010017 | G 3/8   | G 3/8   | 92 mm  | 35 mm | 8 mm  | 32 mm | 17 mm | 0,47 kg | 45 MPa          | 6003296       |
| 9010020 | G 1/4   | G 1/4   | 90 mm  | 35 mm | 6 mm  | 32 mm | 17 mm | 0,48 kg | 45 MPa          | 6003296       |

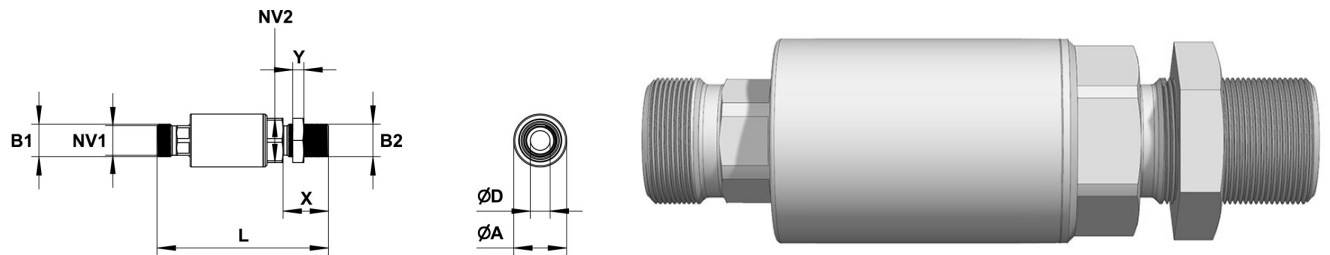

## ULKOKIERRE X ULKOKIERRE

| Nro     | B1    | B2    | L      | ØA    | ØD    | NV1   | NV2   | X     | Y    | Paino   | Suurin työpaine | Tiivistesarja |
|---------|-------|-------|--------|-------|-------|-------|-------|-------|------|---------|-----------------|---------------|
| 9010079 | G 3/4 | G 3/4 | 139 mm | 43 mm | 16 mm | 24 mm | 36 mm | 37 mm | 9 mm | 0,81 kg | 45 MPa          | 6002516       |

G = BSP, kartio 60°

Lämpötila-alue (vakio) = -30 °C - +100 °C

Pidätämme oikeuden tuotemuutoksiin. Mikäli tarvitset lisää teknisiä tietoja asennuksesta tai hydrauliiikan liitännöistä, lähetä sähköpostia osoitteeseen [rotator@indexator.com](mailto:rotator@indexator.com)